

réf. 9085

ROULE-PANNEAUX

fabriqué par :

Théard

FABRICANT FRANÇAIS DEPUIS 1973

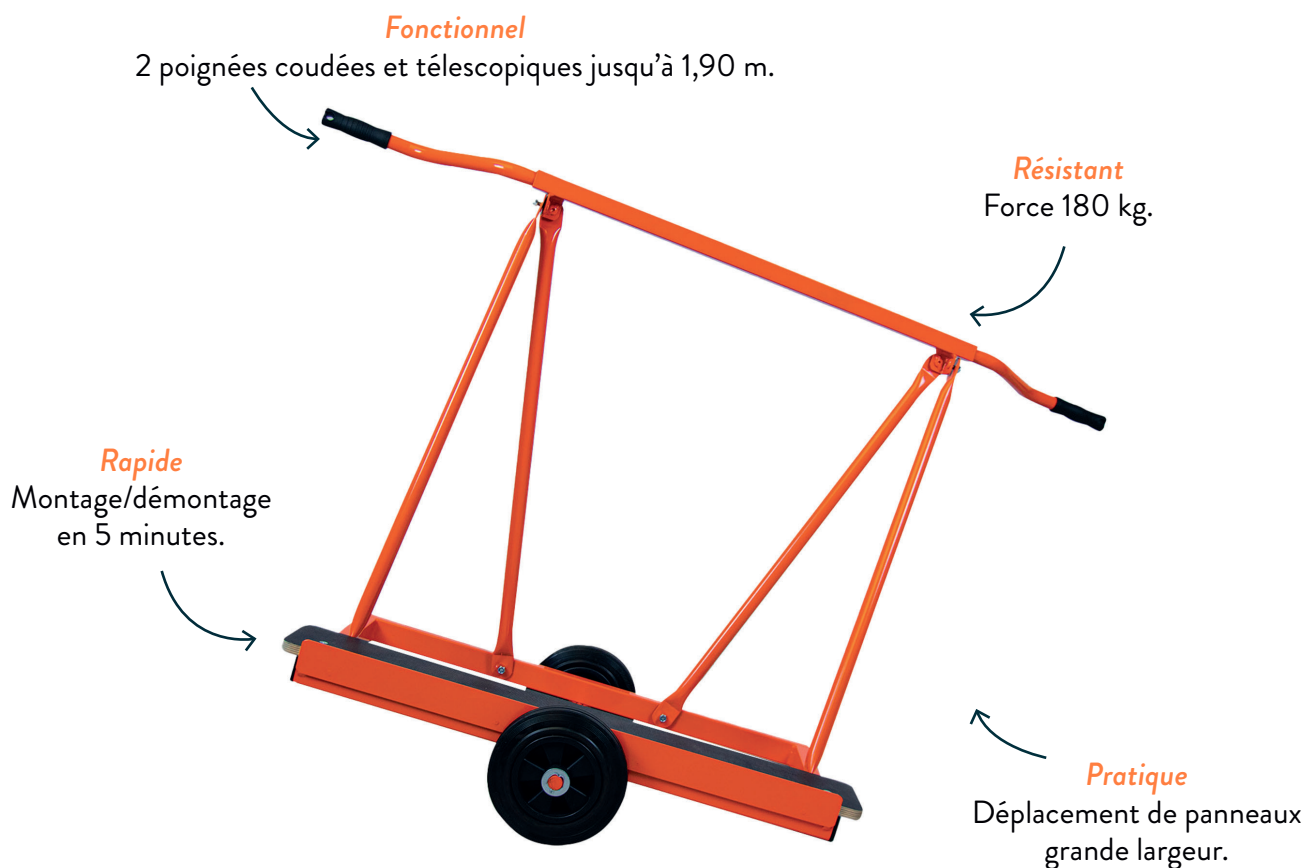

PRÉSENTATION

Le chariot est adapté au déplacement de panneaux de grandes largeurs (contre-plaqué, plaques de plâtre, aggloméré, etc.).

Le roule-panneaux se monte et se démonte en 5 minutes (8 écrous «frein») pour un transport et un rangement plus faciles.

Livré avec la partie supérieure démontée. Muni de 2 poignées coudées et télescopiques jusqu'à 1,90m. Supporte jusqu'à 180kg.

MÉTIERS CONCERNÉS



Tous corps d'état

ROULE-PANNEAUX

INFORMATIONS PRODUITS

Référence

9085

Composition

Acier, caoutchouc

Dimensions

L : 204,7 cm x **l** : 62 cm x **h** : 104,5 cm

Poids

16,46 kg

Conditionnement standard

À l'unité



réf. 9085

